

FHN Reglementen

Behendigheid

Toestellen



INHOUDSOPGAVE

	Blz.
DE TOESTELLEN	3
FIGUUR 1: Hoogtesprongen	8
FIGUUR 2: De Muur	9
FIGUUR 3: De Borstelsprong	10
FIGUUR 4: De Band	11
FIGUUR 5: De Breedte sprong	12
FIGUUR 6: De Tafel	13
FIGUUR 7: De Slalom	14
FIGUUR 8: De Tunnel	15
FIGUUR 9: De Slurf	16
FIGUUR 10: De Schutting	17
FIGUUR 11: De Katteloop	18
FIGUUR 12: De Wip	19

DE TOESTELLEN

Alle behendigheidsstoestellen, die worden gebruikt voor wedstrijden, die onder de reglementen van de FHN vallen, moeten gemaakt zijn volgens de maatvoering van de FHN. Hiervoor mogen alle beschikbare materialen gebruikt worden, zoals hout, ijzer, kunststof etc.

De afgebeelde modellen mogen een afwijkende uitvoering hebben. De opgegeven basismaten moeten toegepast worden. Vooral de staanders van de hoogtesprongen waartussen de leggers o.i.d. komen, moeten de voorgeschreven maat hebben. De leggers van de hoogtesprongen moeten afwerpbaar zijn.

Een belangrijke voorwaarde is, dat de toestellen geen uitstekende en/of scherpe delen mogen hebben. Toestellen met gekoppelde delen (bijv. de schutting) mogen tussen deze delen geen ruimte (spleten) hebben. Kortom, de toestellen mogen geen gevaar voor de hond en geleider opleveren.

Bij de beschrijving van elk toestel is tevens het symbool gegeven dat wordt gebruikt voor parcoustekeningen. De aangegeven symbolen kunnen op de parcousschetsen, die de scheidsrechter bij een wedstrijd gebruikt, enigszins afwijken van de in deze reglementen getoonde symbolen.

De hoogtesprongen

(Totaal minimaal 10 stuks)

Symbool: +——+

Bij gebruik als

Start/Finish ○——○

De staanders, waartussen de afwerpbare leggers o.i.d. komen, moeten tussen de 120/130 cm hoog zijn.

Aan de staanders zijn zijvleugels bevestigd. Deze beginnen van de bovenkant staander op 20 à 30 cm schuin naar beneden weglopend tot ongeveer 40 à 60 cm van de grond af gemeten.

Het totale component, bestaande uit een staander en een vleugel, mag niet breder zijn dan 60 cm. (Dit is het meest gebruikte model.).

De parallelsprong wordt gevormd door 2 of 3 hoogtesprongen aan elkaar te plaatsen, zodat één hindernis ontstaat met een lengte van 30 tot 40 cm afstand met de liggers op gelijke hoogte (Zie schematisch overzicht spronghoogtes).

De oxer wordt gevormd door 2 of 3 hoogtesprongen aan elkaar te plaatsen, zodat één hindernis ontstaat met een lengte van 25 tot 60 cm afstand met de liggers in oplopende hoogte, waarbij de eerste minstens 10 cm lager is dan de laatste (Zie schematisch overzicht spronghoogtes).

De leggers mogen ronde, zes- of achtkantige stokken of latten zijn, met een diameter van 2 tot 4 cm.

De lengte van de leggers mag tussen de 120 en 150 cm zijn.

De leggers moeten op de volgende hoogtes gelegd kunnen worden: 20, 30, 40, 55 en 65 cm.

Voor de leggers, het paneel of het hekwerk mag alleen hout of kunststof worden gebruikt.

Per parcours mag er ook één paneel en één hekwerk worden gebruikt. Te allen tijde moet er boven deze voorzieningen een afwerpbaar legger komen.

De muur

Symbol: 

Deze hoogtesprong bestaat uit twee ronde of vierkante torens die tussen de 120 en 130 cm hoog zijn en die een diameter hebben van 15 tot 30 cm.

Tussen deze torens komt verticaal een paneel met een lengte van 120 tot 150 cm.

Op dit paneel komen halfronde afwerpbaar elementen te liggen. Inclusief deze elementen moet de spronghoogte in hoogtes te verstellen zijn, zoals aangegeven bij de hoogtesprongen.

In dit paneel mogen ook één of twee halfronde poortjes komen.

De borstelsprong

Symbol: 

Hiervoor kan men ook een gewone hoogtesprong nemen, waartussen men borstels of bezems hangt. De hoogte van de bovenkant van de borstel moet verstelbaar zijn op de hoogtes, zoals aangegeven bij de hoogtesprongen.

Op een plank, die tussen de leggersteunen past, monteert men de borstels of bezems. Deze moeten afwerpbaar zijn.

Maakt men voor dit toestel aparte staanders dan moeten de hoogtematen tussen de 120 en 130 cm zijn.

De band- of hoepelsprong

Symbol: 

Tussen een raamwerk van 160 tot 180 cm hoog en 140 tot 150 cm breed wordt een hoepel of band via haken aan kettingen aan het raamwerk gehangen.

Het is aan te raden om de hoepel of band op drie punten te bevestigen, waarvan twee aan de bovenkant. Om de hoepel of band aan te spannen kan men een wartel of een bandspanner gebruiken.

Door de hoepel of band d.m.v. haken aan kettingen te hangen is de hoogte in te stellen. Het hart van de band moet op de hoogtes 55 en 80 cm gesteld kunnen worden. Onafhankelijk hiervan moet het ook mogelijk zijn de onderkant van de binnenkant van de band op 20 en op 40 cm te kunnen hangen.

De velgopening van de band moet rondom dicht zijn.

De diameter van de band moet liggen tussen de 38 en 60 cm; het meest gebruikelijke is 45 cm.

Aan het raamwerk komen "voeten", die zo gemaakt moeten zijn dat de gehele constructie zeer stevig staat. Een kantelbare uitvoering behoort ook tot de mogelijkheden. Het kantelbare frame, dat ook in hoogte verstelbaar moet zijn om alle gewenste hoogtes te kunnen toepassen, moet in een vast frame van 160 tot 180 cm hoog kantelen. Er mogen geen openingen zitten tussen het kantelbare frame en het vaste frame, die gevaar kunnen opleveren voor de hond.

De breedtesprong/lengtesprong

Symbol: 

Dit toestel bestaat uit *twee (tot 60 cm) of drie (vanaf 60 cm)* schuin oplopende delen vanaf 15 tot 25 cm hoogte. Voor de Debutanten en Veteranen klein is de maximale hoogte van de delen 20 cm.

Het eerste en laagste deel is 120 cm lang en 12 tot 15 cm breed. De andere delen zijn zoveel groter dat zij ruim op en over elkaar heen passen.

De minimumlengte is 50 cm en de maximumlengte 120 cm.

Bij dit toestel moeten op de hoeken *markeerpalen* geplaatst worden. De lengte van deze palen moet 120-150 cm zijn.

De tafel

Symbol: 

De tafel wordt niet gebruikt bij FHN wedstrijden, maar kan bij internationale wedstrijden wel worden toegepast. (Zie IFCS-reglement)

De slalom (paaltjes)

Symbol: ●●●●●●●●●●

De slalom moet bestaan uit een reeks van 6 of 12 paaltjes, die geplaatst worden in op een strip gelaste kokers.

De onderlinge afstand van de paaltjes is 50 à 60 cm (hart op hart). De meest toegepaste afstand is 50 cm. *tussen* de paaltjes. Vanaf 2006 zal de meest gebruikte afstand van hart tot hart 60 cm zijn.

De paaltjes zijn 2 tot 4 cm doorsnede en 100 cm lang.

Let op: De paaltjes mogen niet op spiraalveren of rubberblocks worden bevestigd met de bedoeling om deze mee te laten geven. De z.g. schapenpaaltjes (van flexibele kunststof) zijn niet toegestaan.

De tunnel

Symbolen:

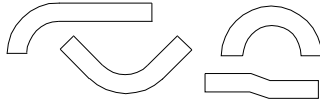

Dit toestel lijkt op een stofzuigerslang, maar heeft een diameter van 60 cm en is minimaal 4 meter lang.

Het is bij FHN wedstrijden alleen in de C-klasse toegestaan de tunnel onder de schutting of de kattenloop door te leggen (in- en uitgang aan dezelfde zijde of aan weerszijden).

De slurf/slappe tunnel

Symbool:



Dit toestel heeft een starre entree tussen de 50 en 90 cm lengte. De entree mag rond zijn, zoals bij de tunnel, of een toogmodel. De doorsnee moet in beide gevallen vanaf de grond gemeten 60 cm zijn.

Aan de entree wordt een slappe "mouw" bevestigd met een lengte van 3 meter en een minimale diameter van 60 cm. (Beide tunnelmodellen zijn in de handel verkrijgbaar.)

De raakvlaktoestellen

Algemeen:

Voor alle raakvlaktoestellen moet het loopoppervlak slipvrij zijn (ook met zware regenval).

De raakvlakken dienen in een duidelijke contrastkleur t.o.v. de rest van het toestel geschilderd te zijn, doorlopend op de zijanten van het toestel.

Om de 15 à 20 cm moeten er antisliplatjes op het loopvlak bevestigd worden. Dit is niet van kracht voor de wip.

Aan beide zijden van de raakvlakscheidslijn worden op gelijke afstand de eerste antisliplatjes geplaatst. Hoever deze uit elkaar geplaatst worden, hangt af van de gekozen maat. Let erop, dat de raakvlakscheidslijn precies in het midden is. Daarna kunnen de overige antisliplatjes over het loopvlak verdeeld worden.

Op de scheidslijn van het raakvlak mag geen antisliplatje komen.

Het beste is om de afstand van deze latjes op 15 cm te houden i.v.m. de kleine honden.

De schutting

Symbool:



Bestaat uit twee delen, elk met een lengte van 260 tot 275 cm en 90 tot 115 cm breed.

Wil men deze twee delen een trapeziummodel geven, dan moet het bovenste punt 90 cm en de voet 115 cm breed zijn.

De beide delen worden boven d.m.v. een scharnier verbonden. De hoogte van de schutting moet op 170 cm. worden ingesteld.

Op de beide delen worden in een afwijkende kleur de raakvlakken aangebracht. Voor de schutting is deze 106 cm lang, vanaf de onderkant van het deel gemeten.

De antisliplatjes van maximaal 1,5 cm dik en 3 cm breed worden op het loopvlak om de 15 à 20 cm bevestigd. Op de scheidslijn van het raakvlak mag geen antisliplatje komen.

De kattenloop (dogwalk)

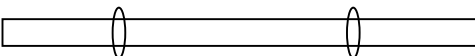
Symbool: 

De kattenloop wordt samengesteld uit drie delen, die elk een lengte hebben van minimaal 360 cm tot maximaal 420 cm. De breedte van deze delen is 30 cm.

Het horizontale deel wordt op stevige schragen gelegd, waaraan de twee andere delen worden gehangen, zodat een stabiel geheel wordt verkregen. De schragen mogen maximaal 10 cm uitsteken t.o.v. de loodlijn van de zijkant van de loopplank.

De hoogte van het horizontale deel is afhankelijk van de lengte, de hoogte is 1/3 van de toegepaste lengte. Bij een maximale lengte (van 420 cm) moet de hoogte van het horizontale deel 135 cm zijn.

Op de beide schuine delen worden in een afwijkende kleur de raakvlakken aangebracht. Voor de kattenloop zijn deze 90 cm lang, vanaf de onderkant van het deel gemeten.

De antisliplatjes worden alleen op de oplopenden om de 15 à 20 cm bevestigd. Deze latjes zijn maximaal 1,5 cm hoog en 3 cm breed. Op de scheidslijn van het raakvlak mag geen antisliplatje komen.

De wip (see-saw)

Symbool: 

Bestaat uit een deel met een lengte van minimaal 360 cm tot maximaal 420 cm. De breedte van dit deel is 30 cm.

Het middelpunt scharniert op een voet met een spil. De hoogte wordt gemeten met het deel in horizontale stand en is 1/6 van de lengte. (Men mag 5 cm naar beneden afwijken.). De wip dient (eventueel door middel van een verschuifbaar gewicht) zodanig ingesteld te zijn, dat de wip kantelt wanneer er een gewicht van 250 gram op het uiteinde wordt gelegd.

De wip kent geen antisliplatjes. Op het deel worden aan beide zijden de raakvlakken in een afwijkende kleur aangebracht. Voor de wip zijn deze raakvlakken 90 cm lang, vanuit beide kanten gemeten.

OPMERKING:

Om de loopoppervlakken van de raakvlaktoestellen stroef te maken, kan men tijdens het gronden grof zand of zaagsel gebruiken, dat op de grondverf gestrooid wordt, terwijl deze nog nat is. Na het drogen kan men de gewenste kleur opbrengen.

Figuur 1. Hoogtesprongen

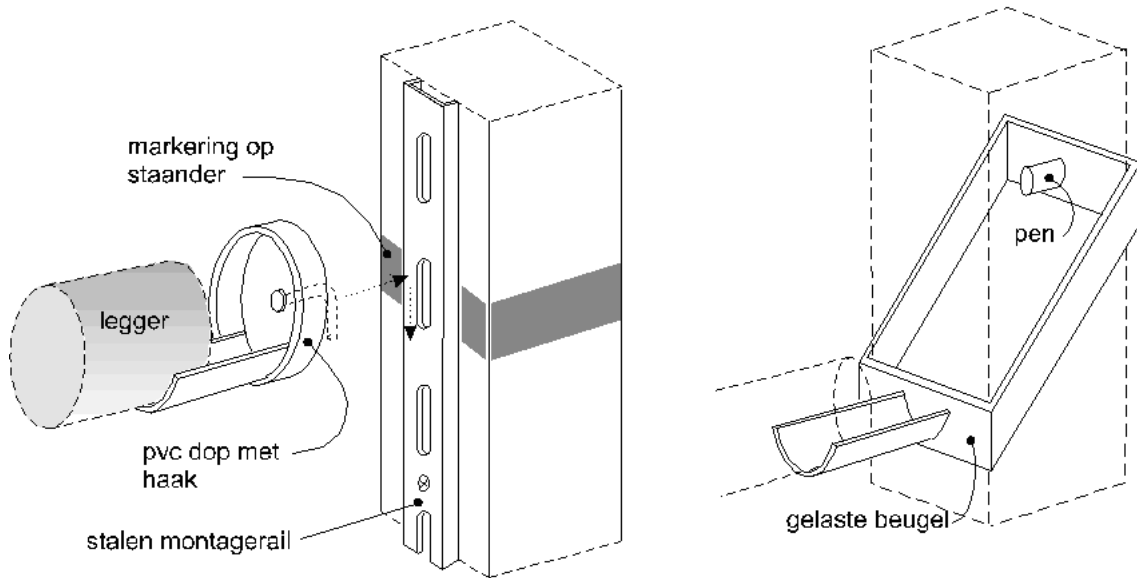

de hoogtesprong

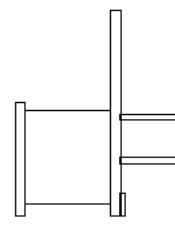
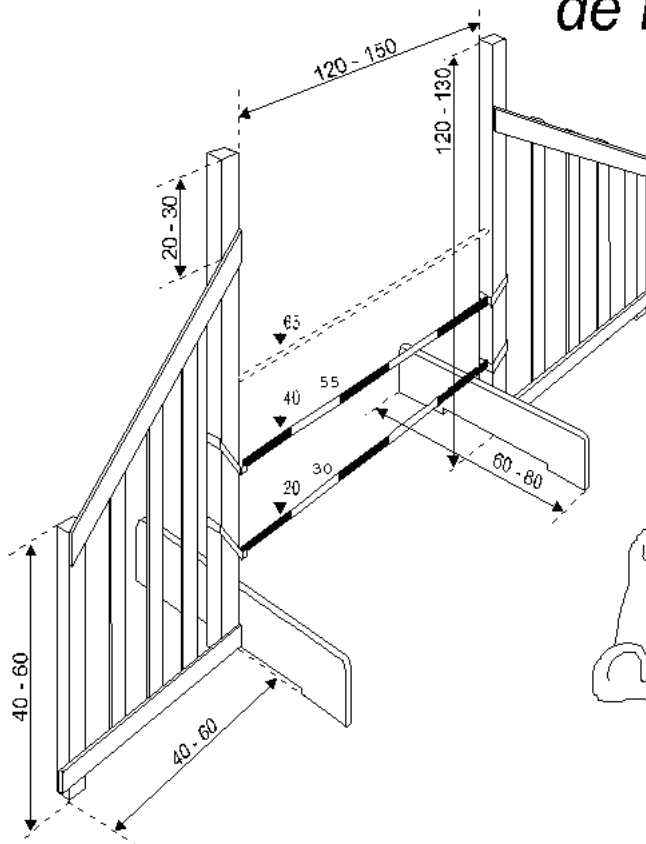

Dit model mag niet

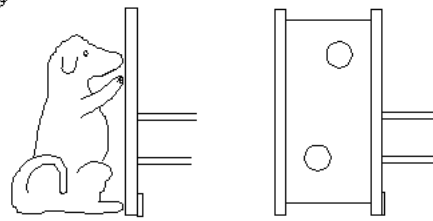

Deze modellen kunnen ook

Figuur 2. De muur

Muur

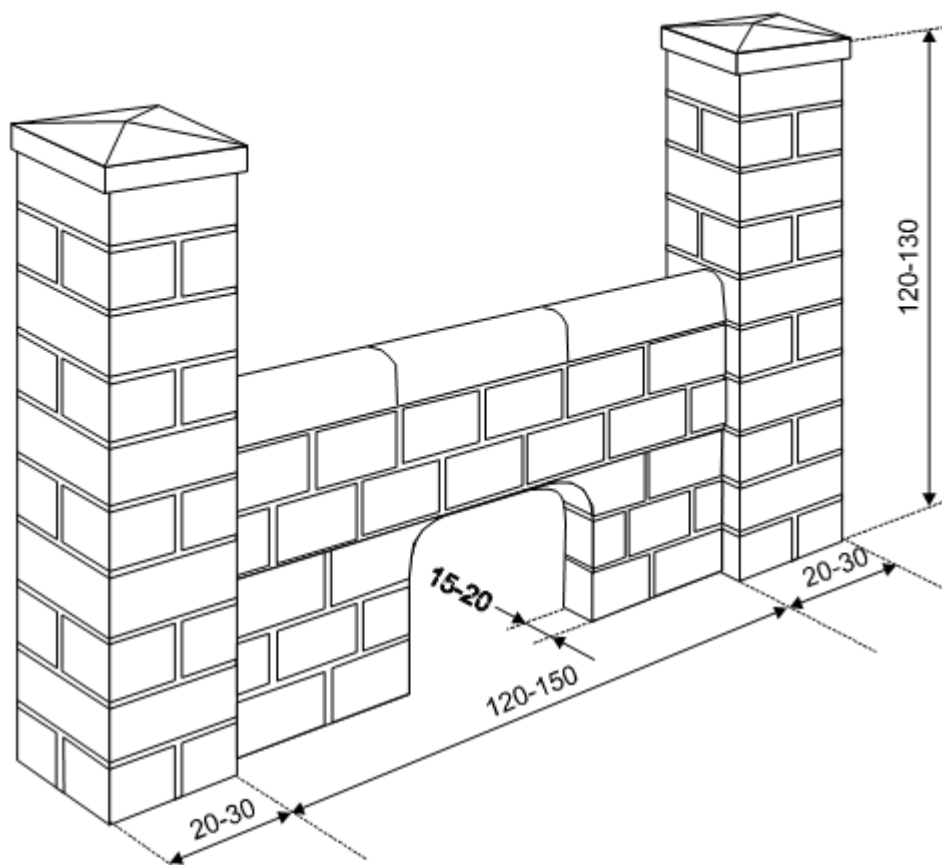

De verschillende hoogteopstellingen van de muur

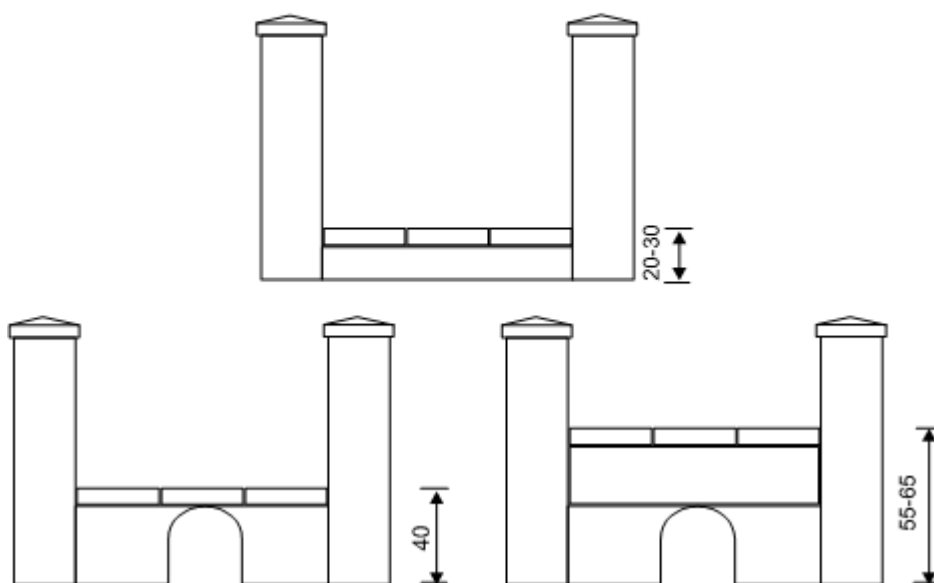

Figuur 3. De borstelsprong

de borstelsprong

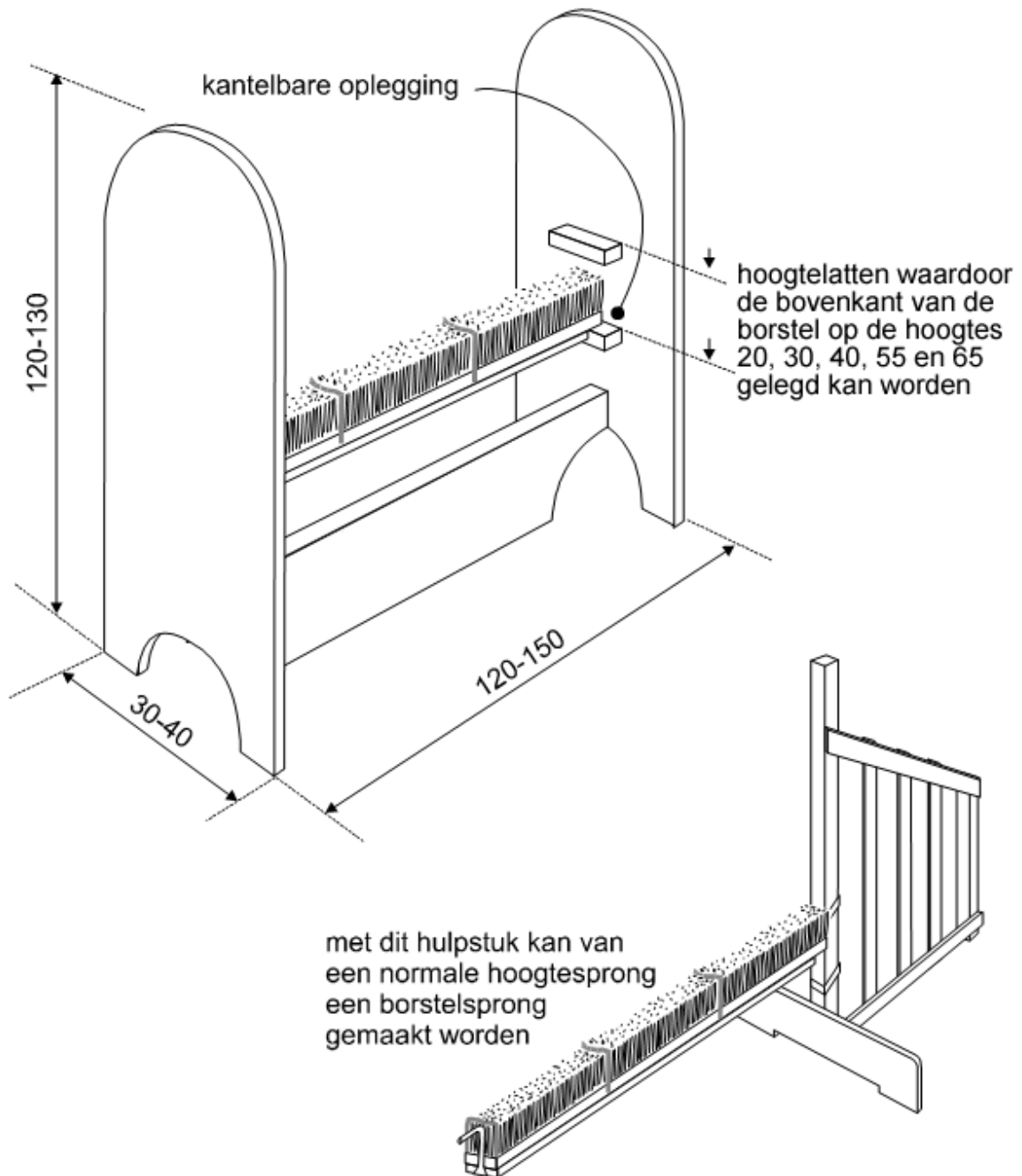

Figuur 4. De band-/hoepelsprong

Band- of Hoepelsprong

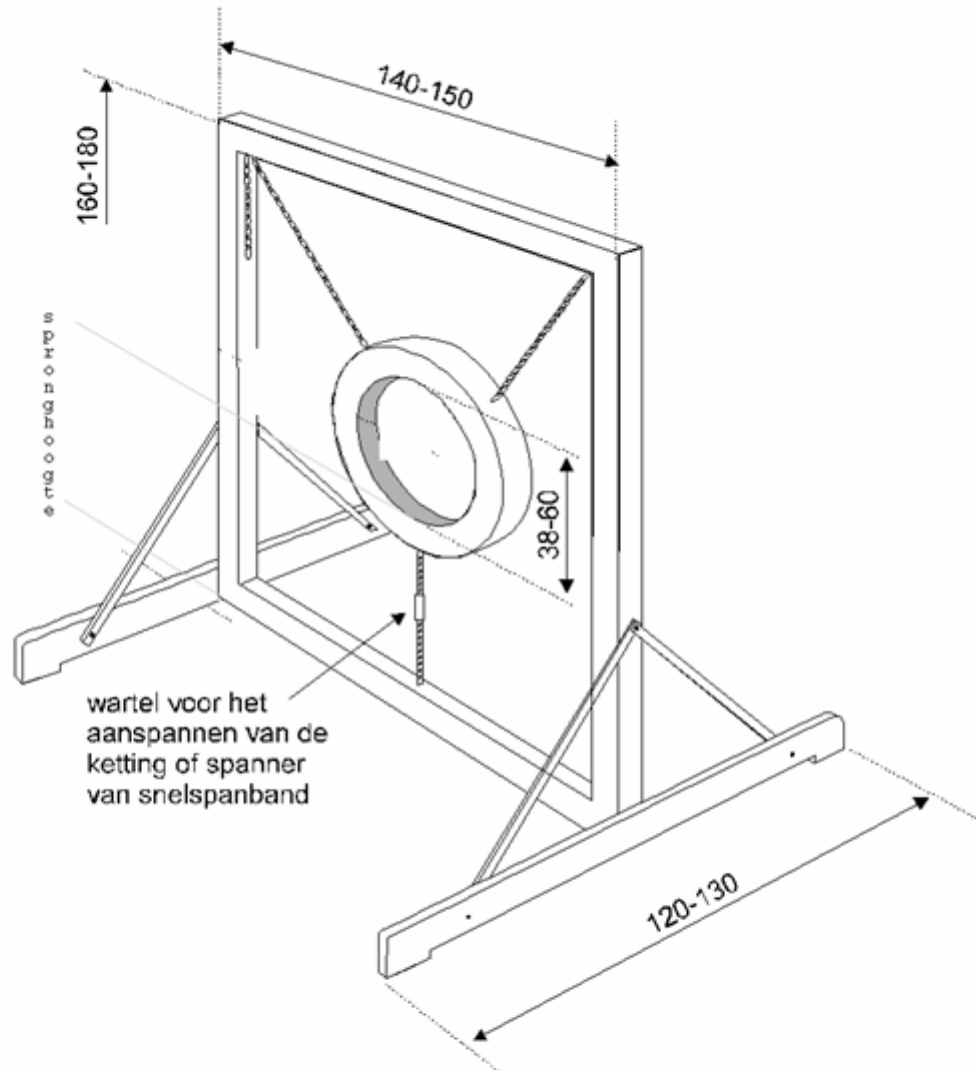

In te stellen op:
hart (middenpunt van de band) 55 en hart 80 (vanaf de grond)
binnenkant/onderkant (spronghoogte) 20 en 40 (vanaf de grond)

Figuur 5. De lengte-/breedtesprong

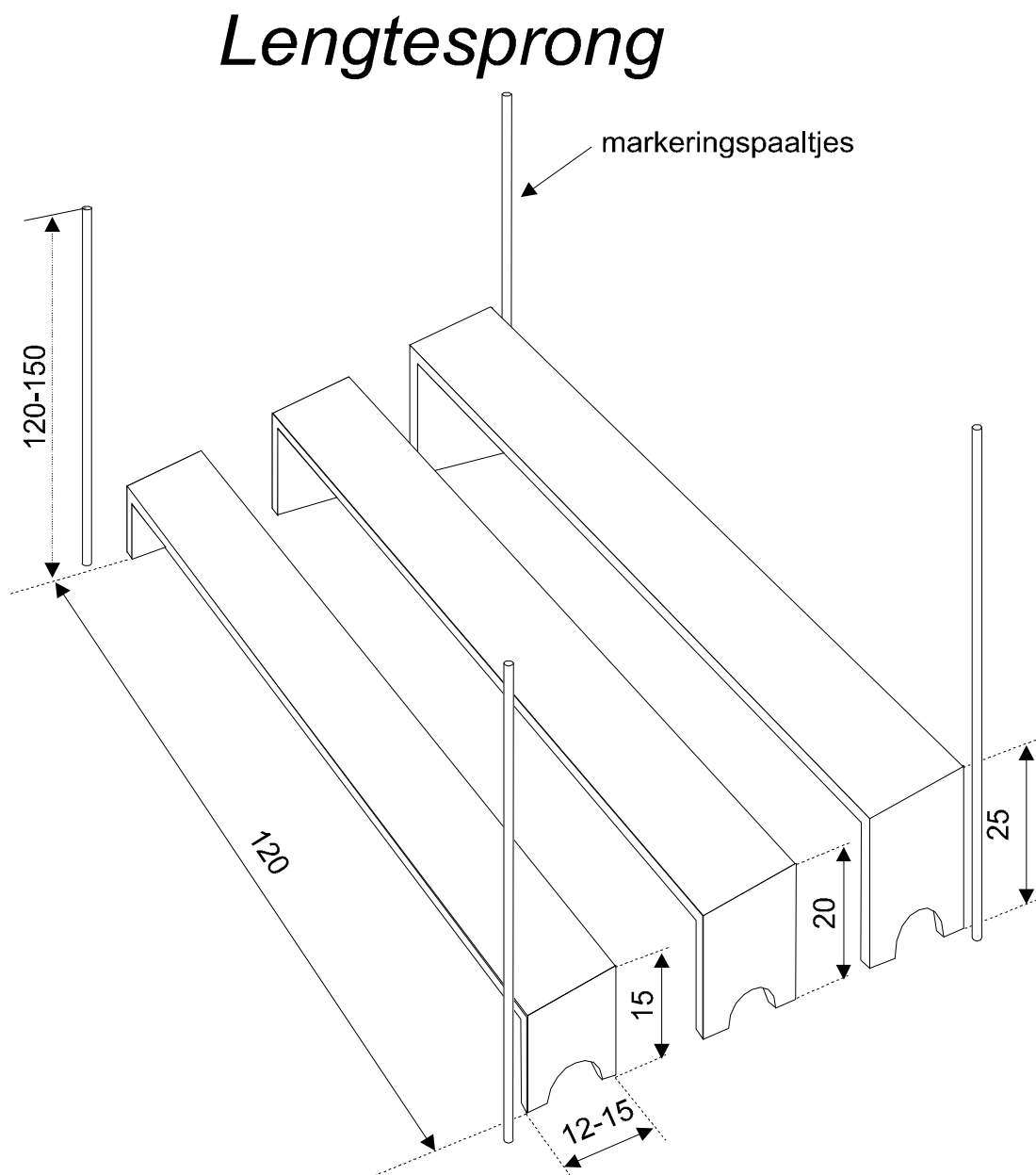

Figuur 6. De tafel

(Wordt niet gebruikt bij FHN-wedstrijden, mogelijk wel bij internationale wedstrijden)

Tafel

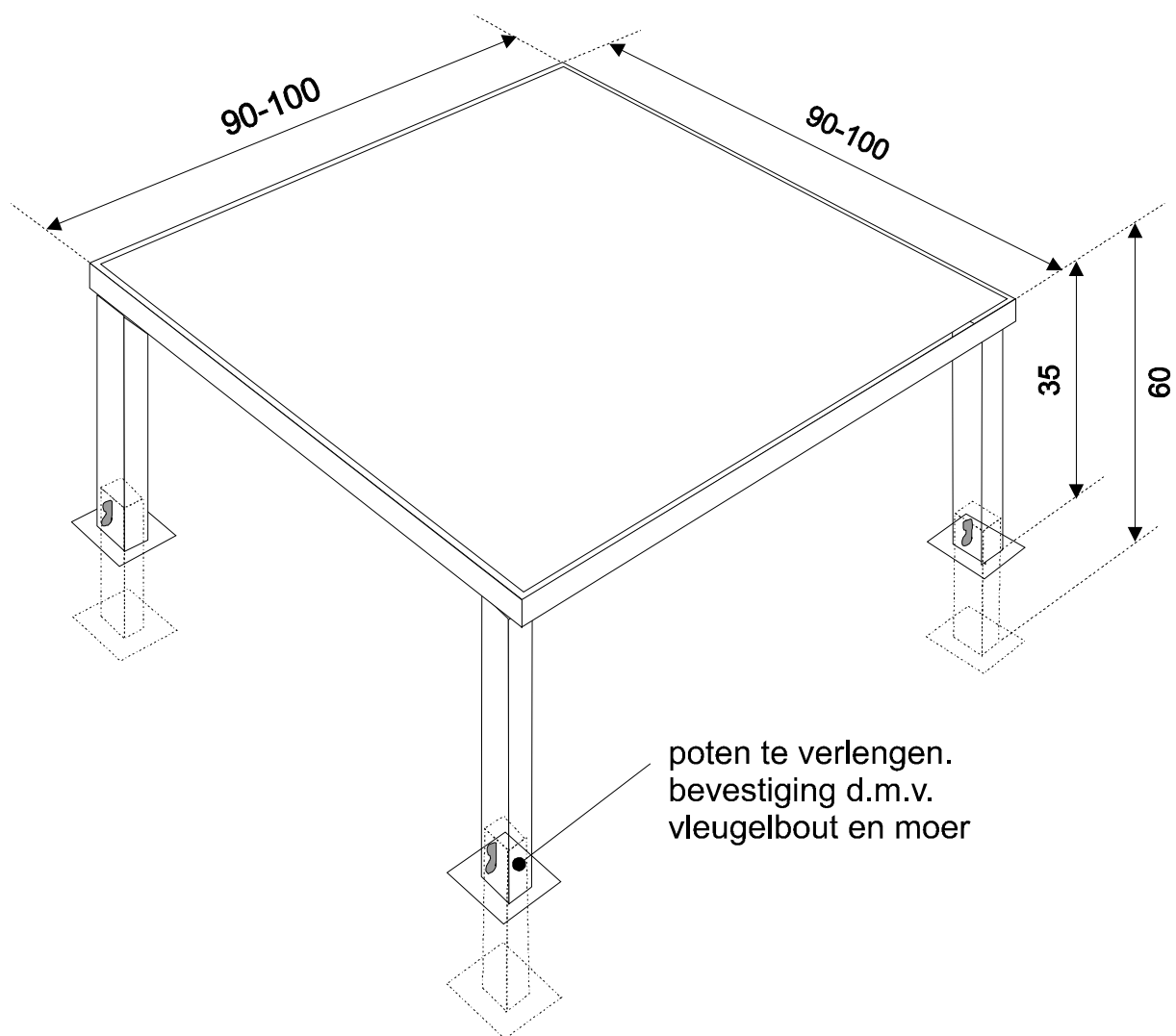

Figuur 7. De slalom/paaltjes

Slalom (paaltjes)

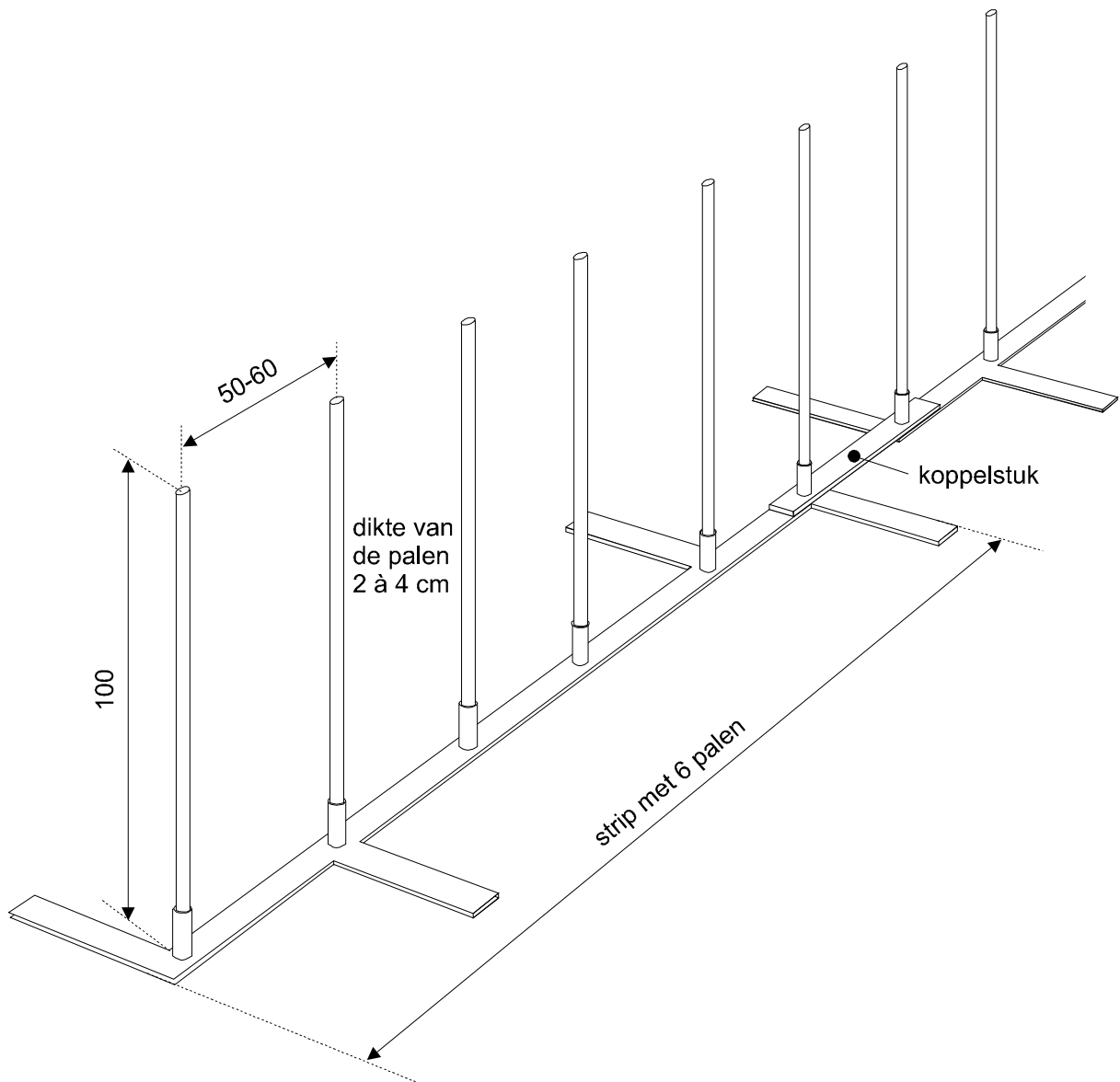

Figuur 8. De tunnel

Tunnel

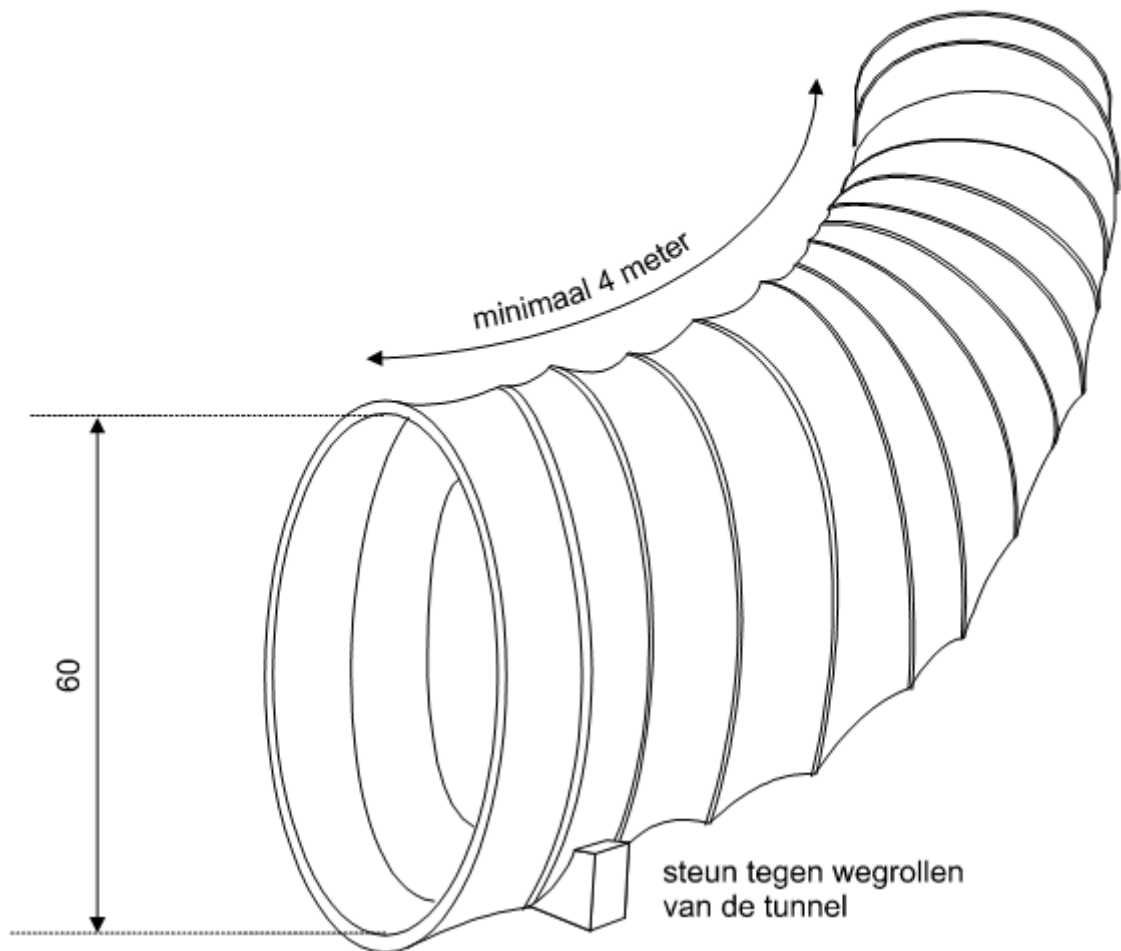

Figuur 9. De slurf/slappe tunnel

Slappe tunnel (slurf)

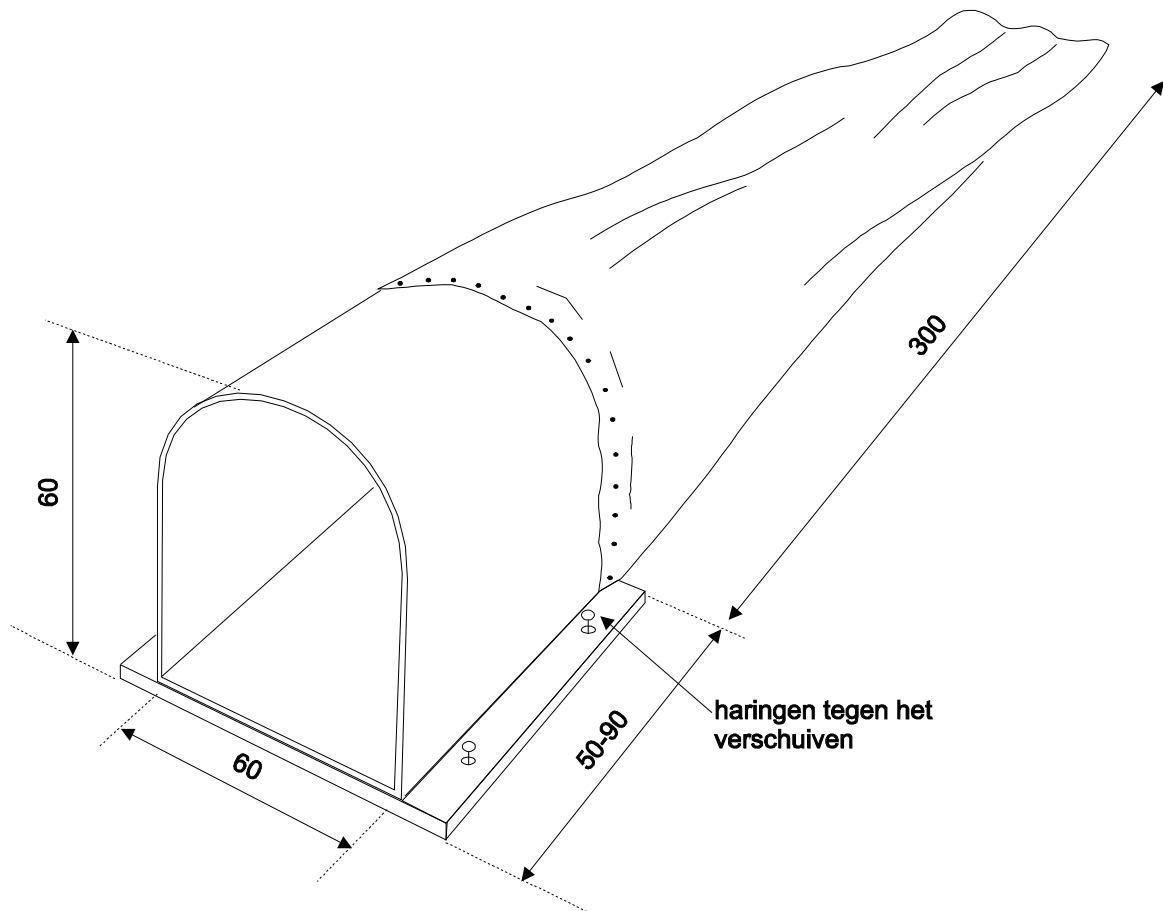

Het afgebeelde model is een toegmodel. Er mag ook een ronde ingang gebruikt worden (bijv. een gedeelte van een tunnel). De lengte moet dan 50-90 cm. zijn.

Figuur 10. De schutting

Schutting

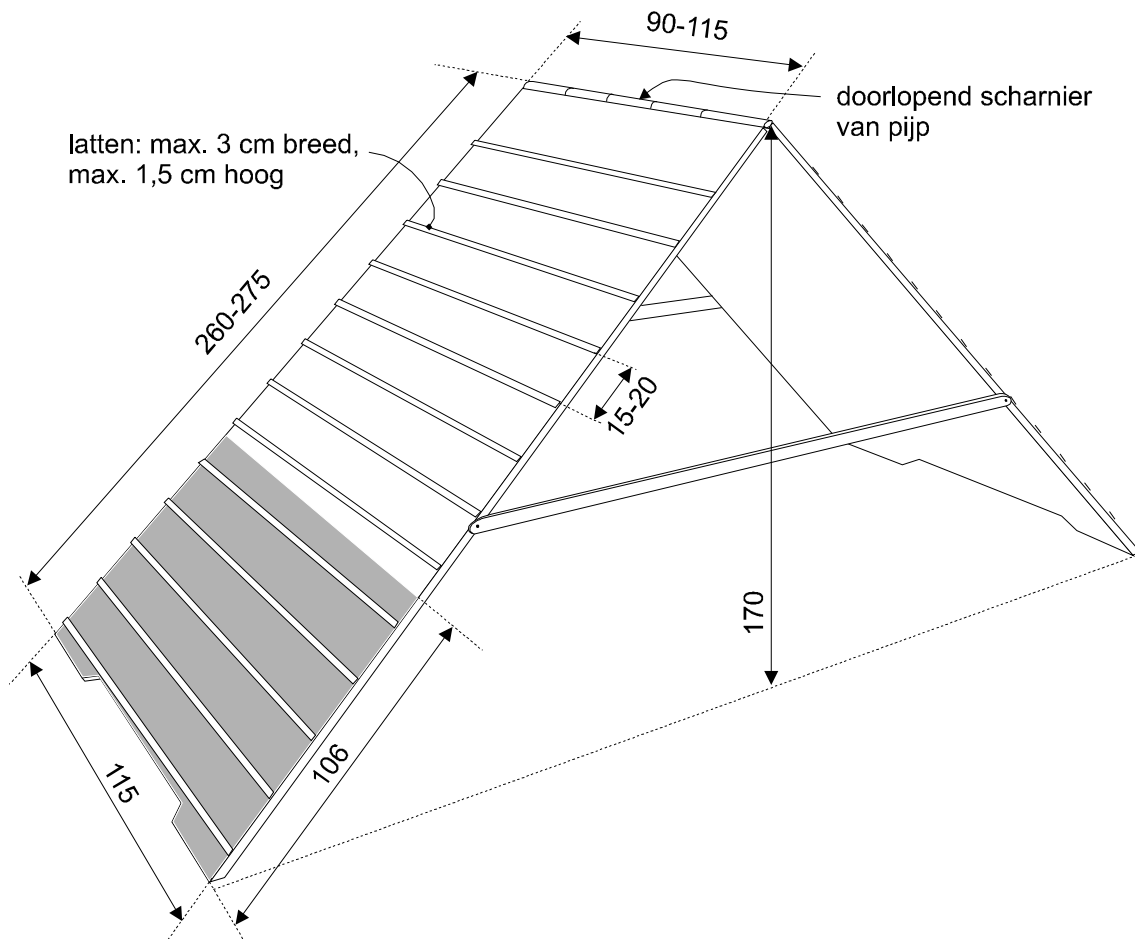

Figuur 11. De kattenloop (Dogwalk)

Brug (Katteloop)

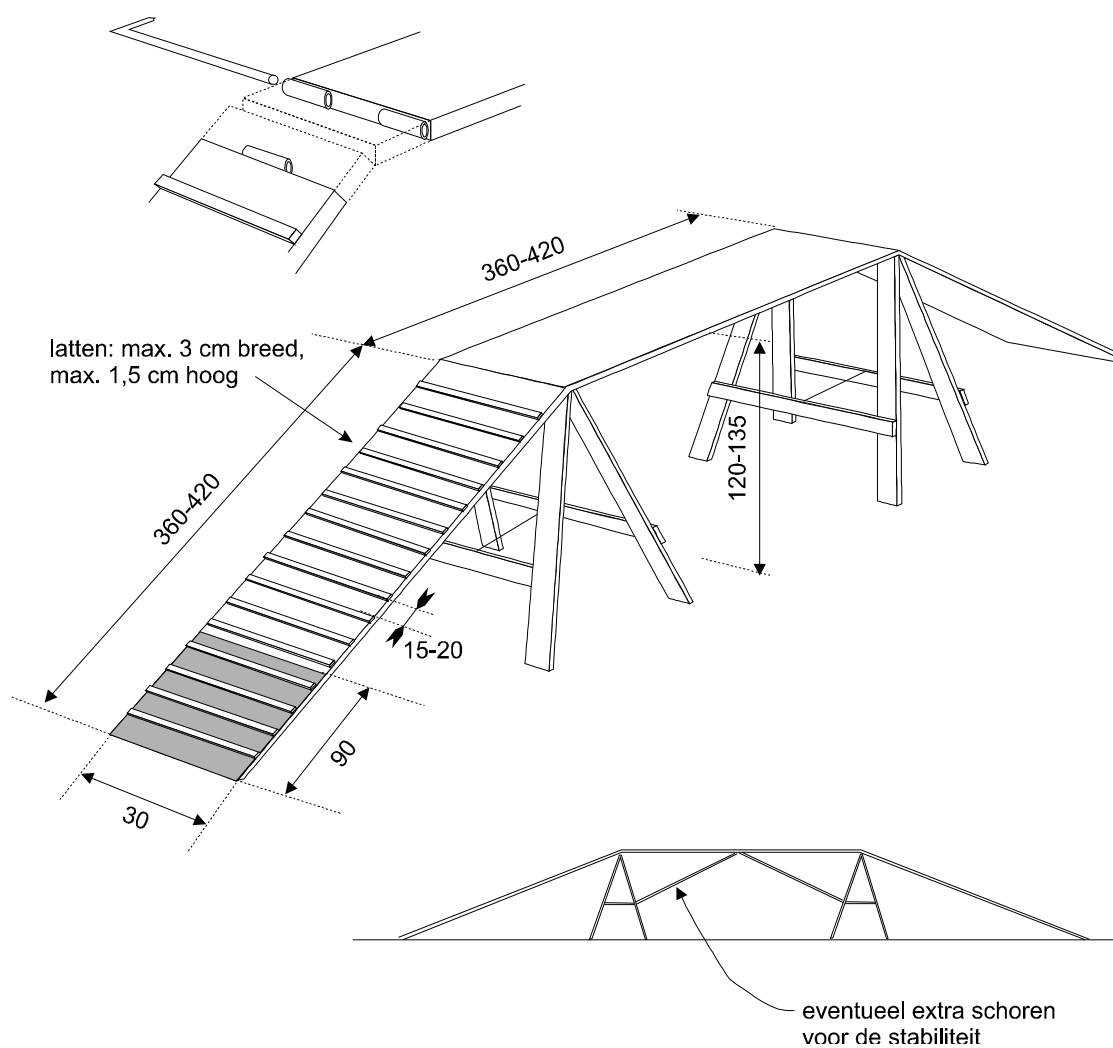

Figuur 12. De wip

Wip

Het toegepaste scharnier moet zodanig geborgd zijn dat tijdens het gebruik van de wip het scharnierende gedeelte niet los kan komen van de staander. De staander eventueel met pennen stevig verankeren op de grond.

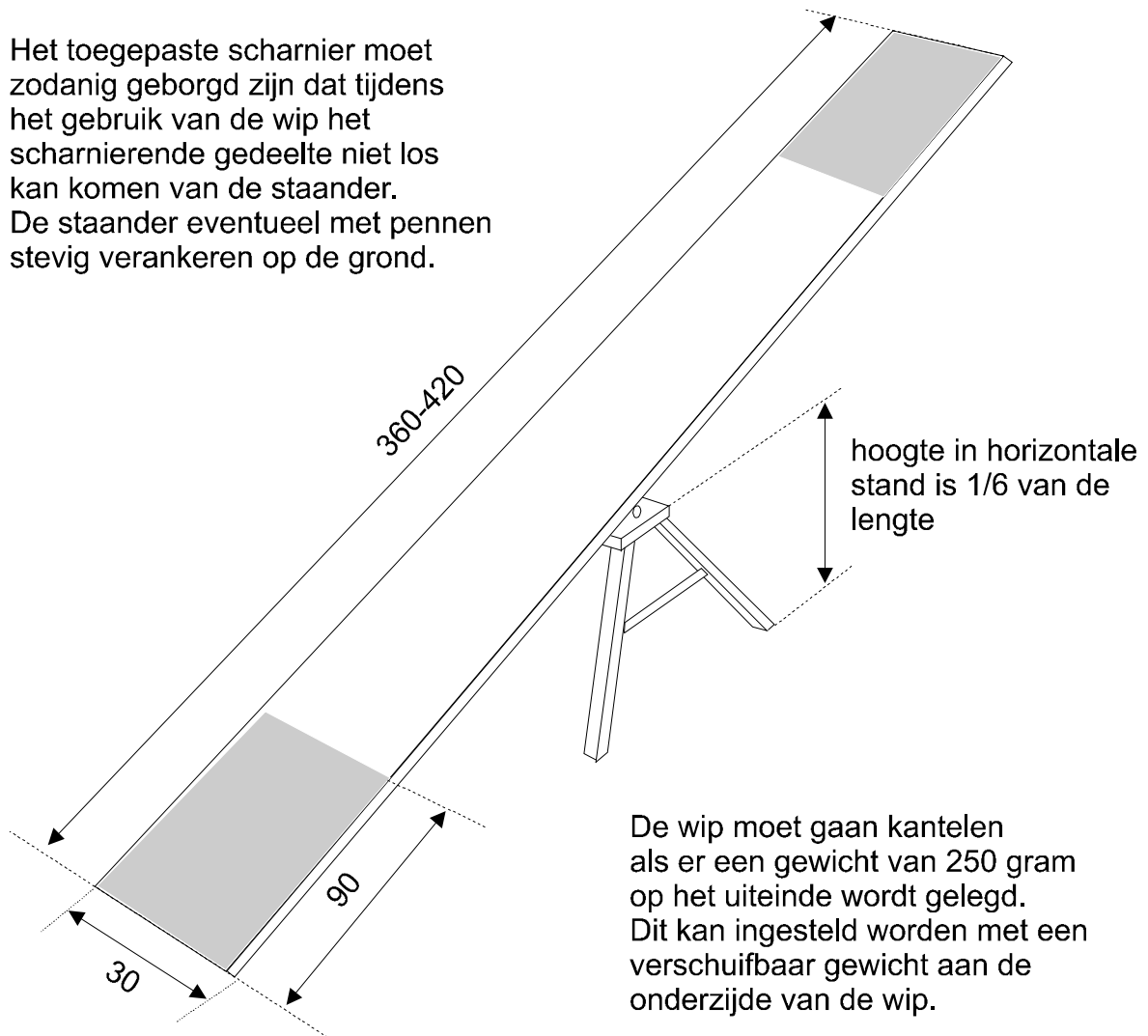

De wip moet gaan kantelen als er een gewicht van 250 gram op het uiteinde wordt gelegd. Dit kan ingesteld worden met een verschuifbaar gewicht aan de onderzijde van de wip.